



**DUAL-MODE
WIRELESS LIGHTWEIGHT
GAMING HEADSET**



English	01~07
Deutsch	08~14
Italiano	15~21
Français	22~28
Español	29~35
Русский язык	36~42
日本語	43~49
中文	50~56

Thank you very much for purchasing our **ATTACK SHARK** product, and hope it can bring you a new operation and feeling. At the same time, we look forward to getting your valuable suggestions on our products, and we will continue to provide you with better products and services.

Product Dimensions

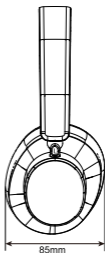
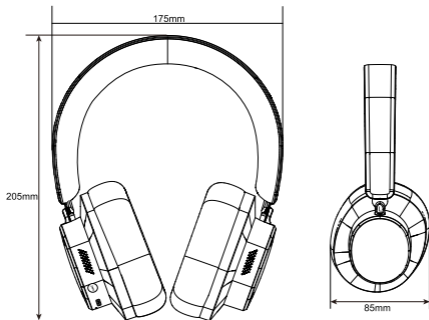

Package



Headset

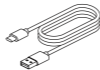

USB Type-C
Charging Cable



3.5mm Stereo Cable

Specifications

Device and Pairing No.	G500
Category	Bluetooth Gaming Headset
Sound Splitter	Bluetooth Noise Reduction/ Wired Dual Mode
Audio Connectivity	Bluetooth, and 3.5mm Stereo Wired
Bluetooth Ver. And Profile	5.3/ HSP, V1.8 AVRCP, V1.6, A2DP V1.3
Bluetooth Audio Format	SBC, AAC
Battery Type & Capacity	Lithium Battery/ 300mAh
Available Time	More than 20h
Speaker Type	40mm neodymium drivers Unit
Frequency Response	20Hz-20KHz
Microphone Type	Omnidirectional
Audio Control	Built-In Button Functions
Weight	About 210g
Package	Headset, USB Type-C Charging Cable, 3.5mm Stereo Cable

Certification

Product name: Bluetooth Gaming Headset

Item number:G500

Input voltage: 5V === 0.25A

Precautions

1. Check the components list and condition of the product. If any problem is found, contact the retailer to obtain a replacement.
2. Do not disassemble, repair or modify the product by yourself.
3. Do not use near any heat sources
4. Do not apply excessive force or drop the headset.
5. The product may not operate normally if used inappropriately.
6. Please understand the image of product may be slightly different from the actual product.
7. Product design and specifications may be changed to improve quality and performance without notice.

Product Overview

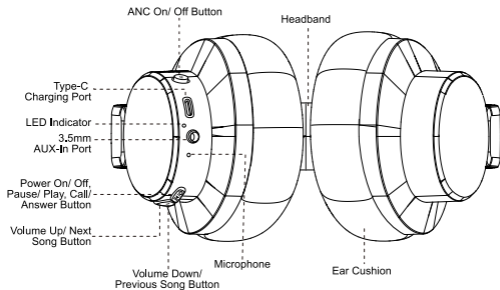

Tip: When the ANC switch is turned on, the green indicator light is on, and the indicator light is off when it is turned off.

Headset Charging

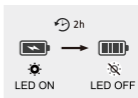
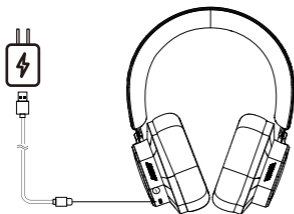

Power ON/ OFF

Hold and press the "power button" for about 3 seconds to turn it on, the blue/ red light will turn on for 2 seconds and then start flashing.

Hold and press the "power button" for about 5 seconds to turn it off, the blue/ red light will turn on for 2 seconds and then turn off.

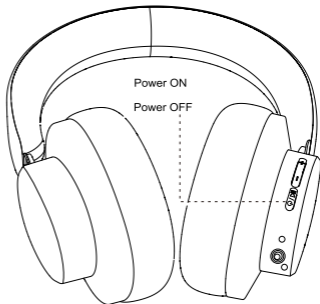

Bluetooth Connection

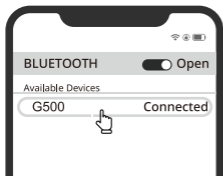

Blue/ red LED
Indicator flash.

Turn on the power switch of the headset to enter Bluetooth mode directly, For the first time use, the headset will automatically enter pairing mode and then, check your Bluetooth pairing list on the phones or pads to find "G500" and connect to it, Once connected, you will hear the prompt "Connected" and the blue/ red indicator will turned off it, The headset will automatically shut down if the device is not connected for 5 minutes.

Button Functions

Main Control Functions	Button Functions
Power ON	Press and hold the "Power" button to turn on the device
Power OFF	Press and hold the "Power" button to turn off the device
Answer a Call	When a call comes in, press "Power" once to answer it
Reject a Call	Press and hold "Power" for about 2 seconds to reject a call

Redial the Last Number	Double-click the "Power" button to redial the last number
Volume "+" / Next Song	Quickly press "+" to increase the volume. Hold to skip to the next song
Volume "-" / Previous Song	Quickly press "-" to decrease the volume. Press and hold to skip to the previous song
Play/ Pause music	Press the "Power" button to play or pause music
Reconnect	While listening to music, press the "..." button to reconnect to the nearest device
ANC Mode	Turn on ANC mode to reduce noise by 21±2dB
Charging Port	Use the Type-C charging cable to charge the device

Wearing

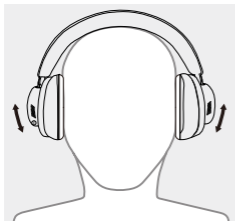

Notice

#.Attentions

Avoid using the headphone at a high volume for a long time. If tinnitus or earache occurs please stop using. Do not use this product while driving a motor vehicle. Avoid using this product during thunders - storms or rainy weather to prevent potential product malfunctions or electrical hazards.

Keep this product out of reach of children and pets to prevent accidental swallowing and potential choking hazards.

#.Warning

The rechargeable battery of this product must be properly handled for recycling purposes. Do not dispose of the battery in a fire, as it may cause an explosion. Suggestion: it is recommended to fully charge the product once a month to maintain the battery performance of the product.

Before charging the battery, always check that the temperature is between 5°C and 40°C. In case of any problems, please consult our customer service. Do not attempt to repair it yourself.

Warranty

- Upload proof of purchase
- Explain the fault in a few sentences
- The warranty period starts from the date of purchase. Please keep the original sales receipt in a safe place. This document is a required proof of purchase. This warranty is void if the product has been damaged or has been used or maintained improperly. The warranty period starts from the date of purchase, please keep the original sales receipt in a safe place. This document is a required proof of purchase. This warranty is void if the product has been damaged or has been used or maintained improperly.
- The warranty applies to defects in material or manufacturing.

This warranty does not cover product parts subject to normal wear and tear that may be considered consumables (such as switches, rechargeable batteries or components).

Vielen Dank für den Kauf unseres  **ATTACK SHARK** Produkts und hoffe, dass es Ihnen eine neue Bedienung und ein neues Gefühl vermitteln kann. Gleichzeitig freuen wir uns über Ihre wertvollen Anregungen zu unseren Produkten und werden Ihnen weiterhin bessere Produkte und Dienstleistungen anbieten.

Produktabmessungen

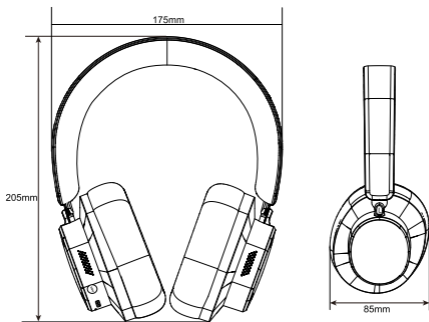

Paket



Headset



USB-Ladekabel Typ C



3,5-mm-Stereokabel

Spezifikationen

Gerät und Pairing-Nr.	G500
Kategorie	Bluetooth-Gaming-Headset
Sound Splitter	Bluetooth-Rauschunterdrückung/ kabelgebundener Dualmodus
Audiokonnektivität	Bluetooth und 3.5-mm-Stereokabel
Bluetooth Ver. Und Profil	5.3/ HSP, V1.8 AVRCP, V1.6, A2DP V1.3
Bluetooth-Audioformat	SBC, AAC
Batterietyp und -kapazität	Lithiumbatterie/ 300 mAh
Verfügbare Zeit	Mehr als 20 Stunden
Lautsprechertyp	40-mm-Neodym-Treibereinheit
Frequenzgang	20Hz-20KHz
Mikrofontyp	Omnidirektional
Audiosteuerung	Integrierte Tastenfunktionen
Gewicht	Etwa 210g
Paket	Headset, USB-Ladekabel Typ C, 3.5-mm-Stereokabel

Zertifizierung

Produktname: Bluetooth-Gaming-Headset

Artikelnummer: G500

Eingangsspannung: 5V \pm 0.25A

Vorsichtsmaßnahmen

1. Überprüfen Sie die Komponentenliste und den Zustand des Produkts. Bei Problemen wenden Sie sich bitte an den Fachhändler, um Ersatz zu beschaffen.
2. Zerlegen, reparieren oder modifizieren Sie das Produkt nicht selbst.
3. Nicht in der Nähe von Wärmequellen verwenden.
4. Um Beschädigungen zu vermeiden, nicht auf das Headset sitzen oder treten.
5. Das Produkt funktioniert möglicherweise nicht richtig, wenn es unsachgemäß verwendet wird.
6. Bitte beachten Sie, dass die Produktabbildung geringfügig vom tatsächlichen Produkt abweichen kann.
7. Die Produktgestaltung und Spezifikationen können zur Verbesserung der Qualität und Leistung ohne vorherige Ankündigung geändert werden.

Produktübersicht

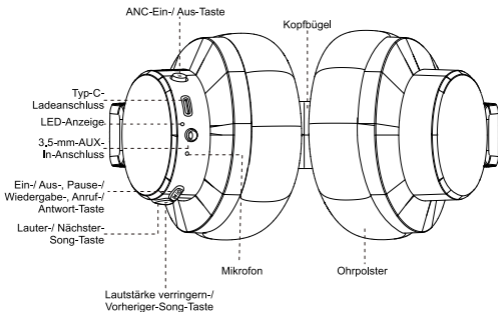

Tipp: Wenn der ANC-Schalter eingeschaltet ist, leuchtet die grüne Anzeigeleuchte, und die Anzeigeleuchte ist aus, wenn er ausgeschaltet ist.

Aufladen des Headsets

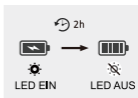

Ein-/ Ausschalten

Halten Sie die „Einschalttaste“ etwa 3 Sekunden lang gedrückt, um das Headset einzuschalten. Das blau/ rote Licht leuchtet 2 Sekunden lang auf und beginnt dann zu blinken.

Halten Sie die „Einschalttaste“ etwa 5 Sekunden lang gedrückt, um das Headset auszuschalten. Das blau/ rote Licht leuchtet 2 Sekunden lang auf und erlischt dann.

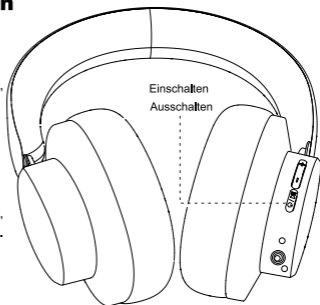

Bluetooth-Verbindung

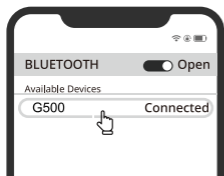

 Blaue/ rote LED-Anzeige blinkt.

Schalten Sie den Netzschalter des Headsets ein, um direkt in den Bluetooth-Modus zu wechseln. Beim ersten Gebrauch wechselt das Headset automatisch in den Kopplungsmodus. Überprüfen Sie dann Ihre Bluetooth-Kopplungsliste auf den Telefonen oder Pads, um „**G500**“ zu finden und eine Verbindung herzustellen. Sobald die Verbindung hergestellt ist, hören Sie die Meldung „**Verbunden**“ und die blau/ rote Anzeige erlischt. Das Headset wird automatisch heruntergefahren, wenn das Gerät 5 Minuten lang nicht verbunden ist.

Tastenfunktionen

Hauptsteuerfunktionen	Tastenfunktionen
Einschalten	Halten Sie die Taste „Power“ gedrückt, um das Gerät einzuschalten.
Ausschalten	Halten Sie die Taste „Power“ gedrückt, um das Gerät auszuschalten.
Anruf annehmen	Wenn ein Anruf eingeht, drücken Sie einmal „Power“, um ihn anzunehmen.
Anruf ablehnen	Halten Sie „Power“ etwa 2 Sekunden lang gedrückt, um einen Anruf abzulehnen.
Wahlwiederholung der letzten Nummer	Doppelklicken Sie auf die Taste „Power“, um die letzte Nummer erneut zu wählen.

Lautstärke „+“ / Nächstes Lied	Drücken Sie schnell „+“, um die Lautstärke zu erhöhen. Halten Sie gedrückt, um zum nächsten Lied zu springen.
Lautstärke „-“ / Vorheriges Lied	Drücken Sie schnell „-“, um die Lautstärke zu verringern. Gedrückt halten, um zum vorherigen Lied zu springen
Musik abspielen/ pausieren	Drücken Sie die Taste „Power“, um Musik abzuspielen oder anzuhalten
Erneut verbinden	Drücken Sie während der Musikwiedergabe die Taste „Power“, um die Verbindung zum nächsten Gerät wiederherzustellen
ANC-Modus	Schalten Sie den ANC-Modus ein, um das Rauschen um 21±2 dB zu reduzieren
Ladeanschluss	Verwenden Sie das Ladekabel Typ C, um das Gerät aufzuladen

Tragehinweise



Hinweis

#.Achtung

Vermeiden Sie es, den Kopfhörer über einen längeren Zeitraum mit hoher Lautstärke zu verwenden. Wenn Tinnitus oder Ohrschmerzen auftreten, stellen Sie die Verwendung bitte ein. Verwenden Sie dieses Produkt nicht beim Autofahren. Vermeiden Sie die Verwendung dieses Produkts bei Gewitter oder Regen, um mögliche Produktfehlfunktionen oder elektrische Gefahren zu vermeiden. Bewahren Sie dieses Produkt außerhalb der Reichweite von Kindern und Haustieren auf, um ein versehentliches Verschlucken und mögliche Erstickengefahren zu vermeiden.

#.Warnung

Der Akku dieses Produkts muss für Recyclingzwecke ordnungsgemäß entsorgt werden. Werfen Sie den Akku nicht ins Feuer, da dies eine Explosion verursachen kann. **Vorschlag:** Es wird empfohlen, das Produkt einmal im Monat vollständig aufzuladen, um die Akkuleistung des Produkts aufrechtzuerhalten.

Überprüfen Sie vor dem Aufladen des Akkus immer, dass die Temperatur zwischen 5 °C und 40 °C liegt. Bei Problemen wenden Sie sich bitte an unseren Kundendienst. Versuchen Sie nicht, das Produkt selbst zu reparieren.

Garantie

- Laden Sie den Kaufbeleg hoch
- Erklären Sie den Fehler in wenigen Sätzen
- Die Garantiezeit beginnt mit dem Kaufdatum. Bitte bewahren Sie den Originalkaufbeleg an einem sicheren Ort auf. Dieses Dokument ist ein erforderlicher Kaufbeleg. Diese Garantie erlischt, wenn das Produkt beschädigt oder unsachgemäß verwendet oder gewartet wurde. Die Garantiezeit beginnt mit dem Kaufdatum. Bitte bewahren Sie den Originalkaufbeleg an einem sicheren Ort auf. Dieses Dokument ist ein erforderlicher Kaufbeleg. Diese Garantie erlischt, wenn das Produkt beschädigt oder unsachgemäß verwendet oder gewartet wurde.
- Die Garantie gilt für Material- oder Herstellungsfehler.

Diese Garantie gilt nicht für Produktteile, die normalem Verschleiß unterliegen und als Verbrauchsmaterial angesehen werden können (wie Schalter, wiederaufladbare Batterien oder Komponenten).

Grazie mille per aver acquistato il nostro prodotto **ATTACK SHARK** e spero che possa portarti una nuova operazione e sensazione. Allo stesso tempo, non vediamo l'ora di ricevere i tuoi preziosi suggerimenti sui nostri prodotti e continueremo a fornirti prodotti e servizi migliori.

Produktabmessungen

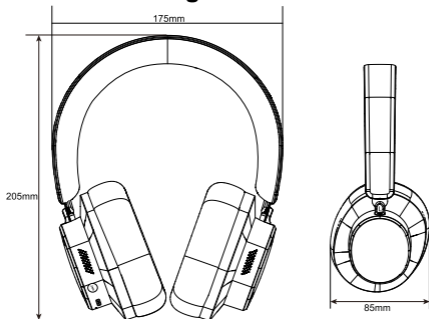

Confezione



Cuffia



Cavo di ricarica USB Type-C



Cavo stereo da 3.5 mm

Specifiche

Dispositivo e numero di associazione	G500
Categoria	Cuffia da gioco Bluetooth
Splitter audio	Riduzione del rumore Bluetooth/modalità doppia cablata
Connettività audio	Bluetooth e stereo da 3.5 mm cablato
Versione e profilo Bluetooth	5.3/ HSP, V1.8 AVRCP, V1.6, A2DP V1.3
Formato audio Bluetooth	SBC, AAC
Tipo e capacità della batteria	Batteria al litio/ 300 mAh
Tempo disponibile	Più di 20 ore
Tipo di altoparlante	Driver al neodimio da 40 mm
Risposta in frequenza	20Hz-20KHz
Tipo di microfono	Omnidirezionale
Controllo audio	Funzioni dei pulsanti integrati
Peso	Circa 210 g
Confezione	Cuffia, cavo di ricarica USB Type-C, cavo stereo da 3.5 mm

Certificazione

Nome del prodotto: Cuffia da gioco wireless

Numero articolo: G500

Tensione di ingresso: 5 V \pm 0.25 A

Precauzioni

1. Controllare la lista dei componenti e le condizioni del prodotto. Qualora si riscontrasse un qualsiasi problema, contattare il rivenditore per ottenere una sostituzione.
2. Non smontare, riparare o modificare il prodotto autonomamente.
3. Non utilizzare vicino a fonti di calore.
4. Per evitare di danneggiare le cuffie, evitare di sedersi o camminarci sopra.
5. Il prodotto potrebbe non funzionare correttamente se utilizzato in modo improprio.
6. Ricordare che l'immagine del prodotto può essere leggermente differente dal prodotto reale.
7. Il design e le specifiche del prodotto possono essere modificati per migliorare la qualità e le prestazioni senza alcun preavviso.

Panoramica del prodotto

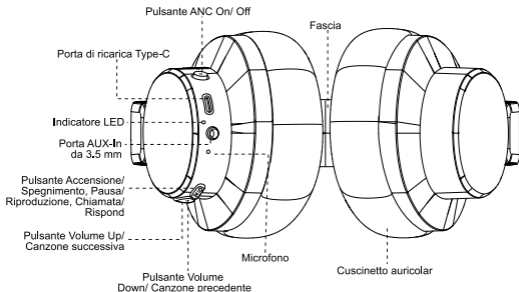

Suggerimento: Quando l'interruttore ANC è acceso, la spia verde è accesa e la spia è spenta quando è spento.

Ricarica dell'auricolare

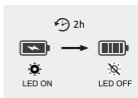
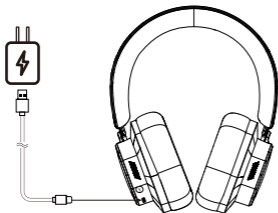

Accensione/ Spegnimento

Tieni premuto e premi il "pulsante di accensione" per circa 3 secondi per accenderlo, la luce blu/ rossa si accenderà per 2 secondi e poi inizierà a lampeggiare.

Tieni premuto e premi il "pulsante di accensione" per circa 5 secondi per spegnerlo, la luce blu/ rossa si accenderà per 2 secondi e poi si spegnerà.

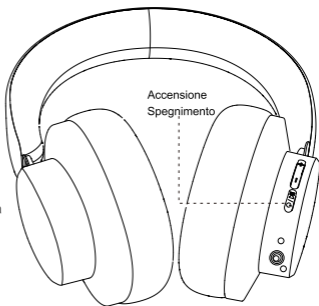

Connessione Bluetooth

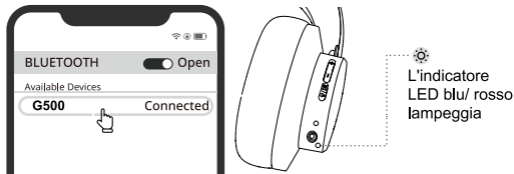

Accendi l'interruttore di alimentazione dell'auricolare per entrare direttamente in modalità Bluetooth. Al primo utilizzo, l'auricolare entrerà automaticamente in modalità di associazione, quindi controlla l'elenco di associazione Bluetooth sui telefoni o sui pad per trovare "G500" e connessi ad esso. Una volta connesso, sentirai il messaggio "Connesso" e l'indicatore blu/ rosso si spegnerà. L'auricolare si spegnerà automaticamente se il dispositivo non è connesso per 5 minuti.

Funzioni dei pulsanti

Funzioni di controllo principali	Funzioni dei pulsanti
Accensione	Premi e tieni premuto il pulsante "Energia" per accendere il dispositivo
Spegnimento	Premi e tieni premuto il pulsante "Energia" per spegnere il dispositivo
Rispondi a una chiamata	Quando ricevi una chiamata, premi una volta "Energia" per rispondere
Rifiuta una chiamata	Premi e tieni premuto "Energia" per circa 2 secondi per rifiutare una chiamata
Ricomponi l'ultimo numero	Fai doppio clic sul pulsante "Energia" per ricomporre l'ultimo numero

Volume "+" / Brano successivo	Premi rapidamente "+" per aumentare il volume. Tieni premuto per passare al brano successivo
Volume "-" / Brano precedente	Premi rapidamente "-" per diminuire il volume. Tieni premuto per passare alla canzone precedente
Riproduci/ Metti in pausa la musica	Premi il pulsante "Energia" per riprodurre o mettere in pausa la musica
Riconnetti	Durante l'ascolto della musica, premi il pulsante "Energia" per riconnetterti al dispositivo più vicino
Modalità ANC	Attiva la modalità ANC per ridurre il rumore di 21±2dB
Porta di ricarica	Utilizza il cavo di ricarica Type-C per caricare il dispositivo

Indossare

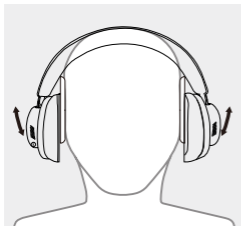

Avviso

#,Attenzioni

Evitare di usare le cuffie ad alto volume per un lungo periodo di tempo. In caso di tinnito o mal d'orecchi, interrompere l'uso. Non utilizzare questo prodotto durante la guida di un veicolo a motore. Evitare di utilizzare questo prodotto durante temporali, tempeste o pioggia per prevenire potenziali malfunzionamenti del prodotto o pericoli elettrici. Tenere questo prodotto fuori dalla portata di bambini e animali domestici per evitare ingestione accidentale e potenziali rischi di soffocamento.

#,Avviso

La batteria ricaricabile di questo prodotto deve essere gestita correttamente per scopi di riciclaggio. Non smaltire la batteria nel fuoco, poiché potrebbe causare un'esplosione. Suggerimento: si consiglia di caricare completamente il prodotto una volta al mese per mantenere le prestazioni della batteria del prodotto. Prima di caricare la batteria, controllare sempre che la temperatura sia compresa tra 5 °C e 40 °C. In caso di problemi, consultare il nostro servizio clienti. Non tentare di ripararlo da soli.

Garanzia

- Carica la prova di acquisto
- Spiega il difetto in poche frasi
- Il periodo di garanzia inizia dalla data di acquisto. Conserva la ricevuta di vendita originale in un luogo sicuro. Questo documento è una prova di acquisto obbligatoria. Questa garanzia è nulla se il prodotto è stato danneggiato o è stato utilizzato o mantenuto in modo improprio. Il periodo di garanzia inizia dalla data di acquisto, conserva la ricevuta di vendita originale in un luogo sicuro. Questo documento è una prova di acquisto obbligatoria. Questa garanzia è nulla se il prodotto è stato danneggiato o è stato utilizzato o mantenuto in modo improprio.
- La garanzia si applica ai difetti di materiale o di fabbricazione.

Questa garanzia non copre le parti del prodotto soggette a normale usura che possono essere considerate materiali di consumo (come interruttori, batterie ricaricabili o componenti).

Merci beaucoup d'avoir acheté notre produit **ATTACK SHARK**, et j'espère qu'il pourra vous apporter une nouvelle opération et une nouvelle sensation. En même temps, nous sommes impatients de recevoir vos précieuses suggestions sur nos produits, et nous continuerons à vous fournir de meilleurs produits et services.

Dimensions du produit

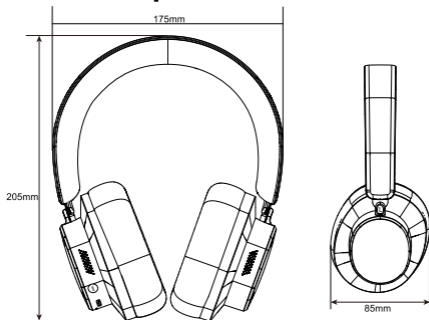

Emballage



Casque

Câble de
chargement USB Type-C

Câble stéréo 3.5 mm

Spécifications

Appareil et numéro de couplage	G500
Catégorie	Casque de jeu Bluetooth
Répartiteur de son	Réduction du bruit Bluetooth/ Mode double filaire
Connectivité audio	Bluetooth et stéréo filaire 3.5 mm
Version et profil Bluetooth	5.3/ HSP, V1.8 AVRCP, V1.6, A2DP V1.3
Format audio Bluetooth	SBC, AAC
Type de batterie et capacité	Batterie au lithium/ 300 mAh
Durée de disponibilité	Plus de 20 h
Type de haut-parleur	Pilotes en néodyme de 40 mm Unité
Réponse en fréquence	20Hz-20KHz
Type de microphone	Omnidirectionnel
Contrôle audio	Fonctions des boutons intégrés
Poids	Environ 210 g
Emballage	Casque, câble de chargement USB Type-C, câble stéréo 3.5 mm

Certification

Nom du produit : Casque de jeu Bluetooth

Numéro d'article : G500

Tension d'entrée : 5 V  0.25 A

Précautions

1. Vérifiez la liste des composants et l'état du produit. Si vous constatez un problème quelconque, contactez le détaillant pour obtenir un remplacement.
2. Ne démontez pas, ne réparez pas et ne modifiez pas le produit vous-même.
3. Ne pas utiliser à proximité d'une source de chaleur.
4. Pour éviter d'endommager l'oreillette, évitez de vous asseoir ou de marcher dessus.
5. Le produit peut ne pas fonctionner normalement s'il est utilisé de manière inappropriée.
6. Veuillez comprendre que l'image du produit peut être légèrement différente du produit réel.
7. La conception et les spécifications du produit peuvent être modifiées sans préavis pour améliorer la qualité et les performances.

Présentation du produit

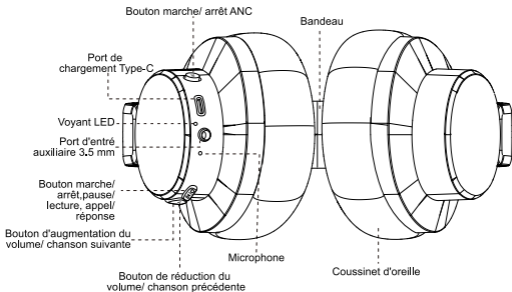

Astuce : lorsque l'interrupteur ANC est activé, le voyant vert est allumé et le voyant est éteint lorsqu'il est éteint.

Chargement du casque

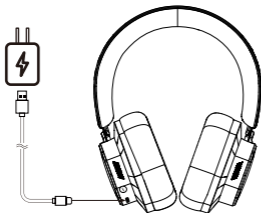

Mise sous tension/ hors tension

Maintenez le bouton d'alimentation enfoncé pendant environ 3 secondes pour **l'allumer**, le voyant bleu/ rouge s'allumera pendant 2 secondes puis commencera à clignoter.

Maintenez le bouton d'alimentation enfoncé pendant environ 5 secondes pour **l'éteindre**, le voyant bleu/ rouge s'allumera pendant 2 secondes puis s'éteindra.

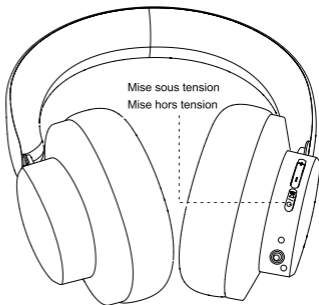

Connexion Bluetooth

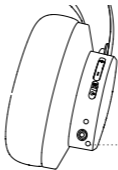
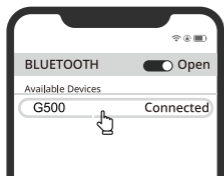

 Le voyant LED bleu/ rouge clignote.

Allumez l'interrupteur d'alimentation du casque pour entrer directement en mode Bluetooth. Lors de la première utilisation, le casque entrera automatiquement en mode d'appairage, puis vérifiez votre liste d'appairage Bluetooth sur les téléphones ou les tablettes pour trouver « **G500** » et vous y connecter. Une fois connecté, vous entendrez l'invite « **Connecté** » et le voyant bleu/ rouge s'éteindra. Le casque s'éteindra automatiquement si l'appareil n'est pas connecté pendant 5 minutes.

Fonctions des boutons

Fonctions de contrôle principales	Fonctions des boutons
Mise sous tension	Appuyez sur le bouton « Pouvoir » et maintenez-le enfoncé pour allumer l'appareil
Mise hors tension	Appuyez sur le bouton « Pouvoir » et maintenez-le enfoncé pour éteindre l'appareil
Répondre à un appel	Lorsque vous recevez un appel, appuyez une fois sur « Pouvoir » pour y répondre
Rejeter un appel	Appuyez sur le bouton « Pouvoir » et maintenez-le enfoncé pendant environ 2 secondes pour rejeter un appel
Rappeler le dernier numéro	Double-cliquez sur le bouton « Pouvoir » pour recomposer le dernier numéro

Volume « + » / Chanson suivante	Appuyez rapidement sur « + » pour augmenter le volume. Maintenez enfoncé pour passer à la chanson suivante
Volume « - » / Chanson précédente	Appuyez rapidement sur « - » pour diminuer le volume. Appuyez et maintenez pour passer à la chanson précédente
Lire/ mettre en pause la musique	Appuyez sur le bouton «Pouvoir» pour lire ou mettre en pause la musique
Reconnecter	Pendant que vous écoutez de la musique, appuyez sur le bouton «Pouvoir» pour vous reconnecter à l'appareil le plus proche
Mode ANC	Activez le mode ANC pour réduire le bruit de 21 ± 2 dB
Port de charge	Utilisez le câble de charge Type-C pour charger l'appareil

Port



Avis

#.Attentions

Évitez d'utiliser le casque à un volume élevé pendant une longue période. En cas d'acouphènes ou de maux d'oreilles, arrêtez de l'utiliser. N'utilisez pas ce produit en conduisant un véhicule à moteur. Évitez d'utiliser ce produit pendant les orages ou par temps pluvieux afin d'éviter tout dysfonctionnement potentiel du produit ou tout risque électrique. Conservez ce produit hors de portée des enfants et des animaux domestiques afin d'éviter toute ingestion accidentelle et tout risque potentiel d'étouffement.

#.Avertissement

La batterie rechargeable de ce produit doit être correctement manipulée à des fins de recyclage. Ne jetez pas la batterie au feu, car elle pourrait provoquer une explosion. Suggestion : il est recommandé de charger complètement le produit une fois par mois pour maintenir les performances de la batterie du produit. Avant de charger la batterie, vérifiez toujours que la température est comprise entre 5°C et 40°C. En cas de problème, veuillez consulter notre service client. N'essayez pas de le réparer vous-même.

Garantie

- Téléchargez la preuve d'achat
- Expliquez le défaut en quelques phrases
- La période de garantie commence à compter de la date d'achat. Veuillez conserver le reçu de vente original dans un endroit sûr. Ce document est une preuve d'achat requise. Cette garantie est nulle si le produit a été endommagé ou a été utilisé ou entretenu de manière incorrecte. La période de garantie commence à compter de la date d'achat, veuillez conserver le reçu de vente original dans un endroit sûr. Ce document est une preuve d'achat requise. Cette garantie est nulle si le produit a été endommagé ou a été utilisé ou entretenu de manière incorrecte.
- La garantie s'applique aux défauts de matériau ou de fabrication.

Cette garantie ne couvre pas les pièces du produit soumises à une usure normale qui peuvent être considérées comme des consommables (comme les interrupteurs, les batteries rechargeables ou les composants).

Muchas gracias por comprar nuestro producto **ATTACK SHARK** y esperamos que pueda brindarle una nueva operación y sensación. Al mismo tiempo, esperamos recibir sus valiosas sugerencias sobre nuestros productos y continuaremos brindándole mejores productos y servicios.

Dimensiones del producto

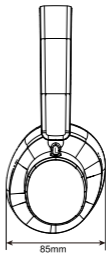
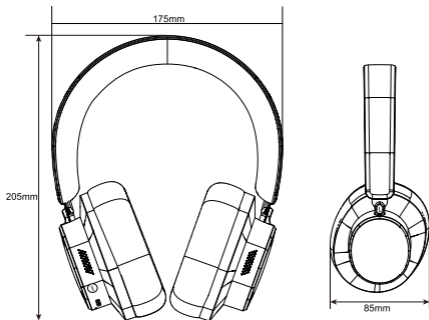

Paquete



Auriculares



Cable de carga USB tipo C



Cable estéreo de 3.5 mm

Especificaciones

Dispositivo y número de emparejamiento	G500
Categoría	Auriculares para juegos Bluetooth
Divisor de sonido	Reducción de ruido Bluetooth/ modo dual con cable
Connectivité audio	Bluetooth y estéreo de 3,5 mm con cable
Versión y perfil de Bluetooth	5.3/ HSP, V1.8 AVRCP, V1.6, A2DP V1.3
Formato de audio Bluetooth	SBC, AAC
Tipo y capacidad de la batería	Batería de litio/ 300 mAh
Tiempo disponible	Más de 20 h
Tipo de altavoz	Unidad de controladores de neodimio de 40 mm
Respuesta de frecuencia	20Hz-20KHz
Tipo de micrófono	Omnidireccional
Control de audio	Funciones de los botones integrados
Peso	Aproximadamente 210 g
Paquete	Auriculares, cable de carga USB tipo C, cable estéreo de 3.5 mm

Certificación

Nombre del producto: Auriculares para juegos Bluetooth

Número de artículo: G500

Voltaje de entrada: 5 V \equiv 0.25 A

Precauciones

1. Verificar la lista de componentes y el estado del producto antes de su uso. Comuníquese con el minorista en caso de algún defecto en el producto.
2. No desmonte, repare ni modifique el producto usted mismo.
3. No deje el producto cerca de fuentes de extremo calor ni frío.
4. Para evitar dañar el auricular no deje caer ni golpee.
5. En caso de usar de manera inapropiada el producto no funcionará.
6. Por favor, entienda de que el producto real puede ser un poco distinta a la imagen del producto.
7. El diseño y las especificaciones del producto pueden ser modificadas para mejorar la calidad y el rendimiento sin previo aviso.

Descripción general del producto

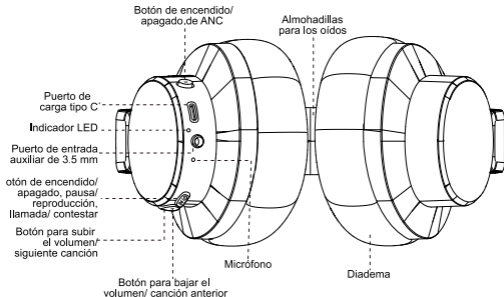

Consejo: cuando el interruptor ANC está encendido, la luz indicadora verde está encendida y la luz indicadora está apagada cuando está apagado.

Carga de los auriculares

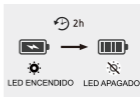
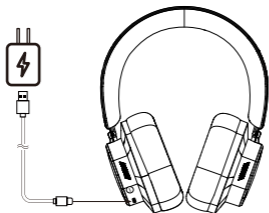

Encendido/ apagado

Mantenga presionado el "botón de encendido" durante aproximadamente 3 segundos para encenderlo, la luz azul/ roja se encenderá durante 2 segundos y luego comenzará a parpadear.

Mantenga presionado el "botón de encendido" durante aproximadamente 5 segundos para apagarlo, la luz azul/ roja se encenderá durante 2 segundos y luego se apagará.



Conexión Bluetooth

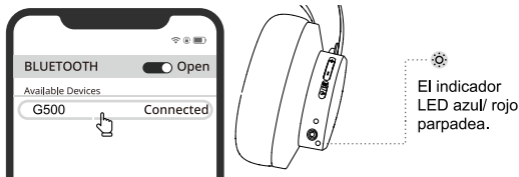

Encienda el interruptor de encendido del auricular para ingresar al modo Bluetooth directamente. La primera vez que lo use, el auricular ingresará automáticamente al modo de emparejamiento. Luego, verifique la lista de emparejamiento de Bluetooth en los teléfonos o tabletas para encontrar "G500" y conéctese. Una vez conectado, escuchará el mensaje "Conectado" y el indicador azul/ rojo se apagará. El auricular se apagará automáticamente si el dispositivo no está conectado durante 5 minutos.

Funciones de los botones

Funciones de control principales	Funciones de los botones
Encendido	Mantenga presionado el botón "Fuerza" para encender el dispositivo
Apagado	Mantenga presionado el botón "Fuerza" para apagar el dispositivo
Responder una llamada	Cuando entre una llamada, presione "Fuerza" una vez para responderla
Rechazar una llamada	Press and hold "Fuerza" for about 2 seconds to reject a call
Volver a marcar el último número	Haga doble clic en el botón "Fuerza" para volver a marcar el último número

Volumen "+" / Canción siguiente	Presione rápidamente "+" para aumentar el volumen. Manténgalo presionado para pasar a la siguiente canción
Volumen "-" / Canción anterior	Presione rápidamente "-" para disminuir el volumen. Mantenga presionado para saltar a la canción anterior
Reproducir/ Pausar música	Presione el botón "Fuerza" para reproducir o pausar la música
Reconectar	Mientras escucha música, presione el botón "Fuerza" para volver a conectarse al dispositivo más cercano
Modo ANC	Encienda el modo ANC para reducir el ruido en 21 ± 2 dB
Puerto de carga	Use el cable de carga tipo C para cargar el dispositivo

Uso

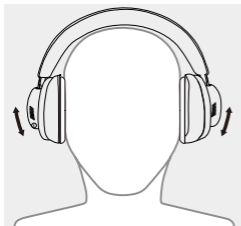

Aviso

#.Atención

Evite utilizar los auriculares a un volumen alto durante un tiempo prolongado. Si se produce tinnitus o dolor de oído, deje de utilizarlos. No utilice este producto mientras conduce un vehículo a motor. Evite utilizar este producto durante tormentas eléctricas o lluvia para evitar posibles averías o peligros eléctricos. Mantenga este producto fuera del alcance de los niños y las mascotas para evitar la ingestión accidental y posibles peligros de asfixia.

#.Advertencia

La batería recargable de este producto debe manipularse adecuadamente para su reciclaje. No arroje la batería al fuego, ya que puede provocar una explosión. Sugerencia: se recomienda cargar completamente el producto una vez al mes para mantener el rendimiento de la batería. Antes de cargar la batería, compruebe siempre que la temperatura esté entre 5 °C y 40 °C. En caso de problemas, consulte con nuestro servicio de atención al cliente. No intente repararlo usted mismo.

Garantía

- Subir comprobante de compra
- Explicar la falla en unas pocas oraciones
- El período de garantía comienza a partir de la fecha de compra. Guarde el recibo de compra original en un lugar seguro. Este documento es un comprobante de compra obligatorio. Esta garantía no tendrá validez si el producto ha sido dañado o ha sido usado o mantenido de manera inadecuada. El período de garantía comienza a partir de la fecha de compra, guarde el recibo de compra original en un lugar seguro. Este documento es un comprobante de compra obligatorio. Esta garantía no tendrá validez si el producto ha sido dañado o ha sido usado o mantenido de manera inadecuada.
- La garantía se aplica a defectos de material o fabricación.

Esta garantía no cubre las piezas del producto sujetas a desgaste normal que puedan considerarse consumibles (como interruptores, baterías recargables o componentes).

Большое спасибо за покупку нашего **ATTACK SHARK** продукта, и надеемся, что он может принести вам новую работу и ощущения. В то же время мы с нетерпением ждем ваших ценных предложений по нашим продуктам, и мы продолжим предоставлять вам лучшие продукты и услуги.

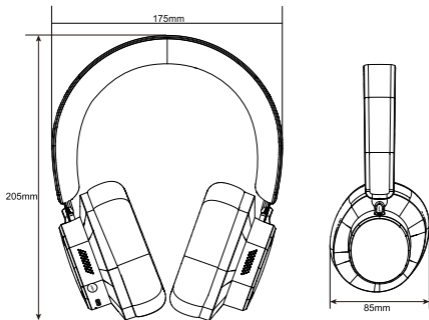

Упаковка



Гарнитура



кабель для зарядки USB Type-C



стереокабель 3.5 мм

Характеристики

Номер устройства и сопряжения	G500
Категория	Игровая гарнитура Bluetooth
Разветвитель звука	Шумоподавление Bluetooth/ Двойной проводной режим
Аудиоподключение	Bluetooth и 3,5-мм стереопроводной
Bluetooth Ver. И профиль	5.3/ HSP, V1.8 AVRCP, V1.6, A2DP V1.3
Формат аудио Bluetooth	SBC, AAC
Тип и емкость аккумулятора	Литиевый аккумулятор/ 300 мАч
Время работы	Более 20 ч
Тип динамика	40-мм неодимовые динамики
Амплитуда воспроизводимых частот	20 Гц-20 кГц
Тип микрофона	Всенаправленный
Управление звуком	Функции встроенных кнопок
Вес	Около 210 г
Упаковка	Гарнитура, кабель для зарядки USB Type-C, стереокабель 3,5 мм

Сертификация

Название продукта: Игровая гарнитура Bluetooth

Номер элемента: G500

Входное напряжение: 5 В === 0.25 А

Меры предосторожности

1. Перед использованием обязательно проверьте состояние продукта и комплектующих, а при возникновении проблем обратитесь по месту покупки.
2. Не разбирайте, не ремонтируйте и не модифицируйте изделие самостоятельно.
3. Не храните продукт в условиях высокой или криогенной среды.
4. Не подвергайте продукт ударам и не роняйте его.
5. При использовании не по назначению, а также при ненадлежащем использовании продукт может работать плохо.
6. Обратите внимание, что изображение продукта может немного отличаться от реального продукта.
7. Дизайн и характеристики продукта могут быть изменены без предварительного уведомления покупателей для улучшения качества и производительности.

Обзор продукта

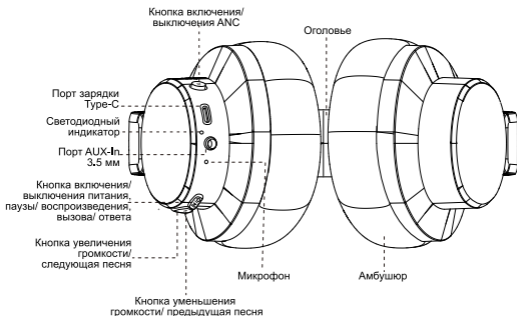

Совет: когда переключатель ANC включен, зеленый индикатор горит, а когда он выключен, индикатор не горит.

Зарядка гарнитуры

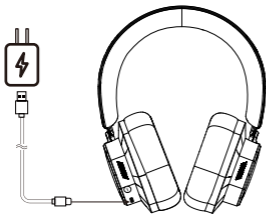

Включение/ выключение питания

Удерживайте и нажмите «кнопку питания» примерно на 3 секунды, чтобы включить ее, синий/ красный индикатор загорится на 2 секунды, а затем начнет мигать.

Удерживайте и нажмите «кнопку питания» примерно на 5 секунд, чтобы выключить ее, синий/ красный индикатор загорится на 2 секунды, а затем погаснет.



Подключение Bluetooth

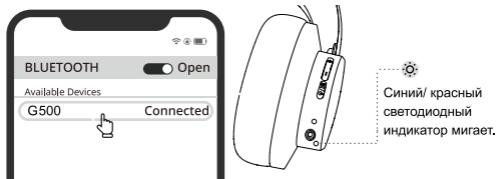

Включите выключатель питания гарнитуры, чтобы напрямую войти в режим Bluetooth. При первом использовании гарнитура автоматически перейдет в режим сопряжения, а затем проверьте список сопряжений Bluetooth на телефонах или планшетах, чтобы найти «G500» и подключиться к нему. После подключения вы услышите сообщение «Подключено», а синий/ красный индикатор погаснет. Гарнитура автоматически выключится, если устройство не будет подключено в течение 5 минут.

Функции кнопок

Основные функции управления	Функции кнопок
Включение питания	Нажмите и удерживайте кнопку «Власть», чтобы включить устройство
Выключение питания	Нажмите и удерживайте кнопку «Власть», чтобы выключить устройство
Ответ на вызов	При входящем вызове нажмите «Власть» один раз, чтобы ответить на него
Отклонение вызова	Нажмите и удерживайте «Власть» около 2 секунд, чтобы отклонить вызов
Повторный набор последнего номера	Дважды нажмите кнопку «Власть», чтобы повторно набрать последний номер

Громкость «+» / Следующая песня	Быстро нажмите «+», чтобы увеличить громкость. Удерживайте, чтобы перейти к следующей песне
Громкость «-» / Предыдущая песня	Быстро нажмите «-», чтобы уменьшить громкость. Нажмите и удерживайте, чтобы перейти к предыдущей песне.
Воспроизведение/ пауза музыки.	Нажмите кнопку «Власть», чтобы воспроизвести или приостановить музыку.
Повторное подключение	Во время прослушивания музыки нажмите кнопку «...», чтобы повторно подключиться к ближайшему устройству.
Режим ANC	Включите режим ANC, чтобы снизить уровень шума на 21±2 дБ.
Порт зарядки	Используйте кабель для зарядки Type-C для зарядки устройства.

Ношение



#.Предупреждение

Аккумуляторная батарея этого продукта должна быть надлежащим образом утилизирована в целях переработки. Не бросайте батарею в огонь, так как это может привести к взрыву.

Предложение: рекомендуется полностью заряжать продукт один раз в месяц, чтобы поддерживать производительность батареи продукта.

Перед зарядкой батареи всегда проверяйте, чтобы температура была в пределах от 5 °C до 40 °C. В случае возникновения каких-либо проблем обратитесь в нашу службу поддержки клиентов. Не пытайтесь ремонтировать его самостоятельно.

Уведомление

#.Внимание

Избегайте использования наушников на высокой громкости в течение длительного времени.

Если возник шум в ушах или боль в ухе, прекратите использование. Не используйте этот продукт во время вождения автомобиля. Не используйте этот продукт во время грозы или дождливой погоды, чтобы предотвратить потенциальные неисправности продукта или электрические опасности. Храните этот продукт в недоступном для детей и домашних животных месте, чтобы предотвратить случайное проглатывание и потенциальные опасности удушья.

Гарантия

- Загрузите доказательство покупки
- Опишите неисправность в нескольких предложениях
- Гарантийный срок начинается с даты покупки. Пожалуйста, сохраните оригинальный чек в надежном месте. Этот документ является обязательным доказательством покупки. Эта гарантия аннулируется, если продукт был поврежден или использовался или обслуживался ненадлежащим образом. Гарантийный срок начинается с даты покупки, пожалуйста, сохраните оригинальный чек в надежном месте. Этот документ является обязательным доказательством покупки. Эта гарантия аннулируется, если продукт был поврежден или использовался или обслуживался ненадлежащим образом.
- Гарантия распространяется на дефекты материала или производства.

Эта гарантия не распространяется на детали продукта, подверженные нормальному износу, которые могут считаться расходными материалами (например, переключатели, аккумуляторные батареи или компоненты).

この度は、**ATTACK SHARK** 製品をお買い上げいただき、誠にありがとうございます。新しい操作感と感触をお届けできることを願っております。同時に、当社製品に関する貴重なご提案をお待ちしており、より良い製品とサービスを提供し続けます。

製品寸法

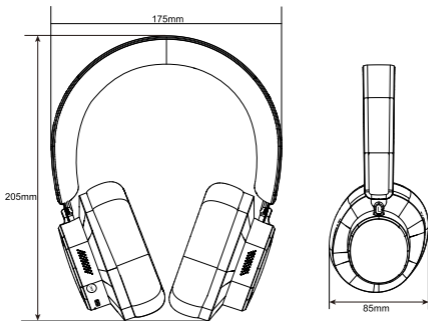

パッケージ



ヘッドセット



USB タイプ C 充電ケーブル



3.5mm ステレオ ケーブル

仕様

デバイスとペアリング番号	G500
カテゴリ	Bluetooth ゲーミング ヘッドセット
サウンド スプリッター	Bluetooth ノイズ低減/ 有線デュアル モード
オーディオ接続	Bluetooth、3.5mm ステレオ有線
Bluetooth バージョン。プロファイル	5.3/ HSP, V1.8 AVRCP, V1.6, A2DP V1.3
Bluetooth オーディオフォーマット	SBC, AAC
バッテリータイプと容量	リチウム バッテリー/ 300mAh
使用可能時間	20 時間以上
スピーカー タイプ	40mm ネオジム ドライバー ユニット
周波数応答	20Hz-20KHz
マイク タイプ	全方向性
オーディオコントロール	内蔵ボタン機能
重量	About 210g
パッケージ	ヘッドセット、USB タイプ C 充電ケーブル、 3.5mm ステレオ ケーブル

認証

製品名: Bluetooth ゲーミング ヘッドセット

品番: G500

入力電圧: 5 V \equiv 0.25 A

注意事項

- 1.ご使用前に必ず製品及び構成品の状態を確認し、異常がある場合はご購入先に連絡してください。
- 2.使用者は任意で本製品を分解、修理、改造しないでください。
- 3.高温又は極低温の環境で製品を保管しないようにしてください。
- 4.製品に衝撃を与えたり落したりしないでください。
- 5.互換性が異なる使用又は不適切な使用をすると作動できない場合があります。
- 6.本製品のイメージは実際の製品イメージとは異なる場合がありますので予めご了承ください。
- 7.製品のデザイン及び規格は製品の品質向上のために消費者に予告なく変更される場合があります。

製品概要

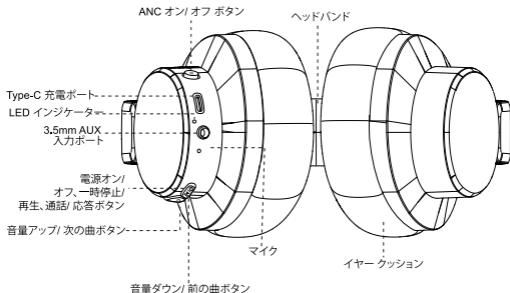

ヒント: ANC スイッチをオンにすると、緑色のインジケータ ライトが点灯し、オフにするとインジケータ ライトが消灯します。

ヘッドセットの充電

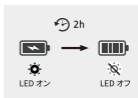
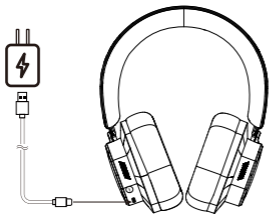

電源オン/ オフ

「電源ボタン」を約3秒間押し続けて電源をオンにすると、青色/赤色のライトが2秒間点灯してから点滅し始めます。

「電源ボタン」を約5秒間押し続けて電源をオフにすると、青色/赤色のライトが2秒間点灯してから消灯します。



Bluetooth 接続

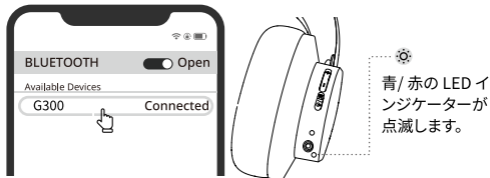

ヘッドセットの電源スイッチをオンにすると、直接 Bluetooth モードに入ります。初めて使用する場合、ヘッドセットは自動的にペアリングモードに入ります。その後、電話またはパッド上の Bluetooth ペアリングリストをチェックして「G500」を見つけて接続します。接続されると、「接続されました」というプロンプトが聞こえ、青/赤のインジケータが消灯します。デバイスが5分間接続されていない場合、ヘッドセットは自動的にシャットダウンします。

按钮功能

主なコントロール機能	ボタン機能
電源オン	「電源」ボタンを長押ししてデバイスの電源をオンにします
電源オフ	「電源」ボタンを長押ししてデバイスの電源をオフにします
電話に出る	電電話がかかってきたら、「電源」ボタンを1回押して応答します
電話を拒否する	電話を拒否するには、「電源」ボタンを約2秒間押し続けます

最後の番号にリダイヤルする	「電源」ボタンをダブルクリックして最後の番号にリダイヤルします
音量「+」/ 次の曲	「+」をすばやく押すと音量が上がります。押したままにすると次の曲に進みます
音量「-」/ 前の曲	「-」をすばやく押すと音量が下がります。長押しすると前の曲にスキップします
音楽の再生/ 一時停止	「電源」ボタンを押すと音楽を再生または一時停止します
再接続	音楽を聴いているときに「電源」ボタンを押すと、最も近いデバイスに再接続します
ANC モード	ANC モードをオンにすると、ノイズが 21 ± 2 dB 低減します
充電ポート	Type-C 充電ケーブルを使用してデバイスを充電します

着用

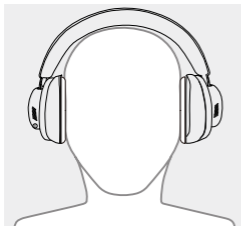

注意

#.注意

長時間大音量でヘッドホンを使用しないでください。耳鳴りや耳痛が発生した場合は、使用を中止してください。自動車の運転中は本製品を使用しないでください。製品の故障や電気的な危険を防ぐため、雷雨や雨天時には本製品を使用しないでください。誤って飲み込んだり、窒息する危険を防ぐため、本製品は子供やペットの手の届かない場所に保管してください。

#.警告

本製品の充電式バッテリーは、リサイクルのために適切に処理する必要があります。爆発の原因となる可能性があるため、バッテリーを火の中に捨てないでください。提案: 製品のバッテリー性能を維持するために、月に1回は製品を完全に充電することをお勧めします。バッテリーを充電する前に、必ず温度が $5^{\circ}\text{C} \sim 40^{\circ}\text{C}$ であることを確認してください。問題が発生した場合は、カスタマーサービスにご相談ください。自分で修理しようとしなくてください。

保証

- 購入証明をアップロードしてください
- 不具合について数文で説明してください
- 保証期間は購入日から開始されます。元の販売領収書を安全な場所に保管してください。この文書は購入証明として必須です。製品が破損しているか、不適切に使用またはメンテナンスされている場合、この保証は無効になります。保証期間は購入日から開始されます。元の販売領収書を安全な場所に保管してください。この文書は購入証明として必須です。製品が破損しているか、不適切に使用またはメンテナンスされている場合、この保証は無効になります。
- 保証は材料または製造上の欠陥に適用されます。

この保証は、消耗品と見なされる可能性のある通常の摩耗や損傷を受ける製品部品（スイッチ、充電式バッテリー、コンポーネントなど）には適用されません。

非常感谢您购买我们 **ATTACK SHARK** 的产品, 希望它能给您带来全新的操作和感受。同时我们期待得到您对我们的产品的宝贵建议, 我们将一如既往的为您提供更好的产品和服务。

产品尺寸

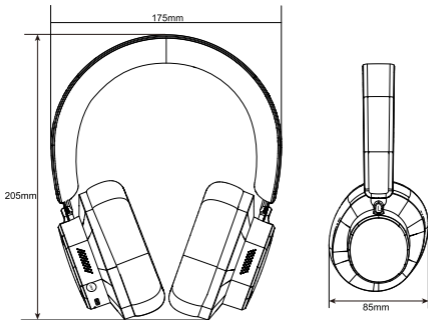

包装



耳机



USB Type-C充电线



3.5mm 立体声电缆

产品规格

设备和配对号	G500
类别	蓝牙游戏耳机
声音分配器	蓝牙降噪/ 有线双模式
音频连接	蓝牙和 3.5mm 立体声有线
蓝牙版本和配置文件	5.3/ HSP, V1.8 AVRCP, V1.6, A2DP V1.3
蓝牙音频格式	SBC, AAC
电池类型和容量	锂电池/ 300mAh
使用时间	超过 20 小时
扬声器类型	40mm 白瓷喇叭
频率响应	20Hz-20KHz
麦克风类型	全指向
音频控制	内置按钮功能
重量	约 210g
包装	耳机, USB Type-C 充电线, 3.5mm 立体声电缆

认证

产品名称: 蓝牙游戏耳机

产品编号: G500

输入电压: 5V===0.25A

防范措施

1. 使用前请务必确认产品及部件的状态, 如有异常请咨询购买处。
2. 请勿自行拆卸、修理或改装。
3. 请勿将产品存放在高温或极低温环境中。
4. 请勿撞击或掉落产品。
5. 超出兼容性或不当使用时, 产品可能无法正常工作。
6. 本产品的图片可能与实际产品略有不同。
7. 为提高产品质量, 产品设计及规格如有变更, 恕不另行通知。

产品概述

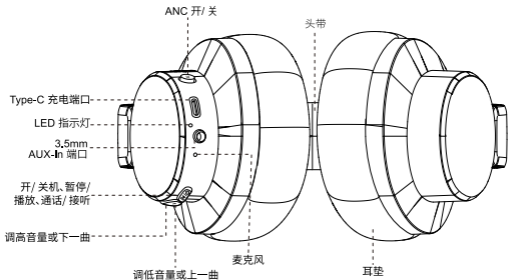

提示: 当ANC开关是打开的时候, 绿色指示灯亮起, 关掉后指示灯不亮。

耳机充电

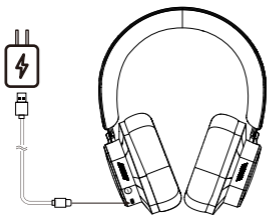

开机/关机

长按“电源键”约3秒开机，蓝/红灯亮2秒后开始闪烁。

长按“电源键”约5秒关机，蓝/红灯亮2秒后熄灭。



蓝牙连接

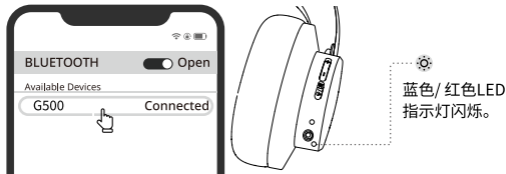

打开耳机电源开关直接进入蓝牙模式，首次使用时，耳机会自动进入配对模式，然后检查手机或平板上的蓝牙配对列表，找到“G500”并连接，连接后，您会听到“已连接”的提示，蓝色/红色指示灯将熄灭，如果设备5分钟未连接，耳机将自动关机。

按钮功能

主要控制功能	按钮功能
开机	长按“电源”键开机
关机	长按“电源”键关机
接听来电	来电时，按一次“电源”键接听电话
拒绝来电	长按“电源”键约2秒拒绝来电

重拨最后一个号码	双击“电源”键重拨最后一个号码
音量“+”/ 下一首歌曲	快速按“+”键增加音量，长按跳至下一首歌曲
音量“-”/ 上一首歌曲	快速按“-”键降低音量，长按可跳至上一首歌曲
播放/ 暂停音乐	按“电源”按钮可播放或暂停音乐
重新连接	听音乐时，按“电源”按钮可重新连接到最近的设备
ANC 模式	开启 ANC 模式可降低 21 ± 2 dB 的噪音
充电端口	使用 Type-C 充电线为设备充电

佩戴

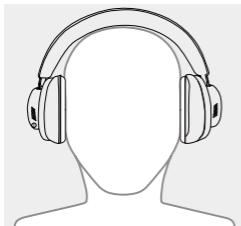

注意事项

#. 注意事项

避免长时间高音量使用耳机。

如果出现耳鸣或耳痛，请停止使用。

驾驶机动车时请勿使用本产品。

避免在雷雨天气使用本产品，以防止潜在的产品故障或电气危险。

将本产品放在儿童和宠物接触不到的地方，以防止意外吞咽和潜在的窒息危险。

#. 警告

本产品的可充电电池必须妥善处理以进行回收。请勿将电池丢入火中，否则可能会引起爆炸。

建议：建议每月对产品充满电一次，以保持产品的电池性能。在给电池充电之前，请务必检查温度是否在 5°C 至 40°C 之间。如有任何问题，请咨询我们的客户服务。请勿尝试自行修理。

保修

- 上传购买证明
- 用几句话解释故障情况
- 保修期从购买之日起开始。请将原始销售收据保存在安全的地方。此文件是必需的购买证明。如果产品已损坏或使用或维护不当，则此保修无效。保修期从购买之日起开始，请将原始销售收据保存在安全的地方。此文件是必需的购买证明。如果产品已损坏或使用或维护不当，则此保修无效。
- 保修适用于材料或制造缺陷。

本保修不涵盖正常磨损的产品部件，这些部件可能被视为消耗品（例如开关、充电电池或部件）。



**DUAL-MODE
WIRELESS LIGHTWEIGHT
GAMING HEADSET**